



GEBRUIKERSHANDLEIDING

M400 Aandrijfsysteem

Originele handleiding

Voor gebruik zorgvuldig lezen. Bewaren voor latere raadpleging.

INHOUD

1 Belangrijke Instructies	2
2 Inleiding	3
3 Veiligheidsinstructies	4
3.1 Algemene informatie.....	4
3.2 Voor uw veiligheid.....	4
3.3 Opvoeren van de pedelec fiets is verboden	4
3.4 Installatie en onderhoud.....	4
3.5 Veiligheidsinstructies.....	5
3.6 Wettelijke voorschriften.....	6
3.7 Beoogd gebruik.....	6
3.8 Snelle start.....	7
3.9 Voor eerste rit.....	7
3.10 Voor elke fietstocht.....	7
4 Elektrische Onderdelen	8
4.1 Samenvatting van de onderdelen.....	8
4.2 Belangrijke aanwijzingen.....	8
4.3 Display scherm en Bedieningspaneel.....	9
4.3.1 Overzicht van de functies.....	9
4.4 Accu	10
4.4.1 Veiligheidsinstructies.....	10
4.4.2 Opslag van de accu.....	11
4.4.3 Slijtage van de accu.....	12
4.5 Oplader.....	12
4.5.1 Bedieningsinstructies.....	12
4.6 Aandrijfeenheid (midden-aandrijf motor).....	13
5 Bediening	14
5.1 De accu installeren.....	14
5.2 Accu verwijderen.....	14
5.3 De accu opladen.....	14
5.3.1 Veiligheidsvoorschriften.....	15
5.4 LED Beeldscherm voor laadstatus en laadcapaciteit.....	16
5.4.1 Slaapstand.....	16
5.5 Het elektrische systeem in- en uitschakelen.....	17
6 Displays en Instellingen	18
6.1 Knoppen op het bedieningspaneel.....	18
6.2 Indicaties op het beeldscherm.....	18
6.3 Basisinstelling	19
6.3.1 Algemene regels voor het omgaan met uw Pedelec	19
6.3.2 De gegevens van een enkele rit resetten	19
6.3.3 Afstand weergave in kilometers/mijlen	19
6.3.4 Fietsverlichting sensor, de lichtgevoeligheid instellen.....	20
6.3.5 Verlichting helderheid beeldscherm	20
6.3.6 Automatische uitschakeling	20
6.3.7 Onderhoudsindicator	20
6.3.8 Informatie over de accu status.....	21
6.3.9 Foutmeldingen.....	22
6.4 Normale werking.....	23
6.4.1 STROOM AAN / UIT.....	23
6.4.2 Het kiezen van de niveaus van ondersteuning door de motor.....	23
6.4.3 Wisselen tussen de afstandsmodus en de snelheidsmodus	23
6.4.4 Het aan- en uitzetten van de fietsverlichting en verlichting van het beeldscherm.....	23
6.4.5 Trapondersteuning.....	24
6.4.6 Indicatie laadstatus.....	24
7 Onderhoud	25
8 Bereik van uw PEDELEC	25
9 Vervoer van de PEDELEC	26
10 Onderdelen die Vervangen Mogen Worden op S-Pedelec/Pedelec	27
10.1 Deze S-Pedelec onderdelen mogen vervangen worden ..	27
10.2 Deze Pedelec onderdelen mogen vervangen worden ..	27
11 Tips voor Bescherming van het Milieu/Afval	28
12 Specificaties	29
12.1 Accu.....	29
12.2 Oplader.....	30
12.3 Aandrijfeenheid (mid-aandrijf motor).....	31

1 BELANGRIJKE INSTRUCTIES

Lees zorgvuldig alle waarschuwingen en opmerkingen in dit gebruikershandboek voordat u de elektrische fiets gebruikt. Wij raden u aan het handboek bij uw elektrische fiets in de buurt te houden, zodat u het altijd bij de hand heeft.

Deze gebruikshandleiding bevat vier verschillende typen aanwijzingen - één biedt belangrijke informatie over uw nieuwe elektrische fiets en het gebruik ervan, één verwijst naar mogelijke schade aan uw eigendom en het milieu, en het derde type waarschuwing tegen mogelijk vallen en ernstige schade, waaronder fysiek letsel. De vierde herinnert u eraan dat het nodig is het gebruikershandboek en de assemblageinstructies zorgvuldig te bestuderen.

Als u deze symbolen ziet, bestaat altijd het risico dat het beschreven gevaar voorvalt.

De waarschuwingen zijn als volgt ingedeeld:

 **Opmerking:** Dit symbool geeft informatie over hoe het product gebruikt moet worden of benadrukt specifieke delen van het gebruikershandboek die bijzonder belangrijk zijn.

 **Let op:** Dit symbool waarschuwt voor verkeerd gebruik dat kan leiden tot beschadiging van het product of het milieu.



Gevaar: Dit symbool geeft mogelijke gevaren aan voor uw gezondheid en zelfs uw leven die kunnen ontstaan als bepaalde acties niet uitgevoerd worden en de passende voorzichtigheid niet in acht wordt genomen.



Gebruikershandboek: Lees alle instructiehandboeken die bij de fiets geleverd worden. Als u vragen heeft over de onderwerpen die in dit handboek besproken worden, raadpleegt u een gespecialiseerde dealer van pedelec elektrische fietsen voor hulp.

2 INLEIDING

Dit deel van de gebruikshandleiding geeft u gedetailleerde informatie over de elektrische onderdelen van de motor. Algemene informatie, betreffende bijv. de technologie van de fiets en hoe te fietsen met de pedelec, bevindt zich in het andere instructiehandboek.

 Om de fiets te gebruiken in overeenstemming met de wet, moet een verplichte gebruikshandleiding voor de technologie van de fiets (volgens de ISO standaard 4210:2014) bijgevoegd en aan u overhandigd worden.

Voordat u begint, leest u het originele gebruikershandboek en de algemene bedieningsinstructies van een pedelec zorgvuldig door. De fabrikant aanvaardt geen aansprakelijkheid voor schade voortkomend uit het niet opvolgen van deze instructies. Uw pedelec mag alleen gebruikt worden in overeenstemming met het bedoelde gebruik.

 Enig ander gebruik kan leiden tot technische storingen en ongelukken. Aansprakelijkheid voor defecten en garantie zijn niet geldig in geval van verkeerd gebruik.

3 VEILIGHEIDSINSTRUCTIES

3.1 Algemene informatie



Als u het product gebruikt, let u erop dat u de instructies in het gebruikershandboek opvolgt.



Let erop dat u de hoofdstukken "Voor de eerste fietstocht" en "Voor elke fietstocht" in het algemene gebruikershandboek leest voordat u de pedelec de eerste keer gebruikt.

- Als u uw pedelec aan een derde uitleent, geeft u hen deze gebruikshandleiding mee samen met de pedelec.
- Nadat u het gebruikershandboek gelezen heeft, bewaart u het op een veilige plaats om later te raadplegen.

3.2 Voor uw veiligheid



Gebruik altijd de remmen van de pedelec voordat u uw voet op de trapper zet. De motor rijdt vooruit zodra u de trapper omlaag drukt. Deze kracht kan onbekend zijn en kan vallen, gevaarlijke situaties of verkeersongelukken veroorzaken, die tot letsel kunnen leiden.

- Besteed niet te veel aandacht aan het cyclusbekendscherm tijdens het fietsen, anders kunt u een ongeluk veroorzaken.
- Als u met de pedelec gaat fietsen, zorgt u ervoor dat u volledig bekend bent met de start eigenschappen van de pedelec voordat u gaat fietsen. Als de pedelec fiets plotseling vooruit rijdt, kunnen ongelukken gebeuren.
- Er mag niet met de fiets of de motor geknoeid worden om de snelheid of prestatie van de fiets te verhogen. Ook het gebruik van een opvoerset of het aanpassen van de tandwieloverbrenging is niet toegestaan.

3.3 Opvoeren van de pedelec fiets is verboden



Wijzig de technologie van de pedelec op geen enkele wijze. Het op enige wijze behandelen van de fiets om de prestatie of snelheid te verhogen kan tot wettelijke problemen leiden en/of de fiets minder veilig maken om op te rijden.

Mogelijke wettelijke implicaties:

- De wet verplicht dat de pedelec geregistreerd is voor goedkeuring en verzekerd. Aan alle wettelijke vereisten betreffende de instelling van de fiets, en zoals bepaald door de keuringsdienst van de verkeerspolitie, moet worden voldaan.
- De fabrikant biedt geen enkele garantie, waarborg of aansprakelijkheid.
- Strafrechtelijke gevolgen kunnen niet uitgesloten worden. Bijvoorbeeld, onopzettelijk lichamelijk letsel kan resulteren in een strafbaar feit.
- Beëindiging van de fietsverzekering.

Mogelijke technologische implicaties:

- Knoeien aan de technologie van de fiets kan de capaciteit ervan beperken, storingen veroorzaken of fietsonderdelen stukmaken.
- De motor en accu kunnen overbelast worden en extreem oververhit. Gevolgen: Niet te repareren schade en brandgevaar.

De remmen en andere onderdelen kunnen overbelast worden. Gevolgen: Slecht functioneren, oververhitting, toename van slijtage.

3.4 Installatie en onderhoud



Het elektrisch systeem van uw pedelec is zeer krachtig. Indien u enige schade aan het elektrisch systeem bemerkt, verwijdert u de accu meteen. Na een val of ongeluk kunnen stroomvoerende onderdelen blootgelegd worden. Als u een vraag of probleem heeft kunt u contact opnemen met uw dealer. Gebrek aan vakkundigheid kan tot ernstige ongelukken leiden.



Voordat u enig werk uitvoert aan uw pedelec schakelt u de elektrische eenheid uit en verwijdert u de accu. Als dit wordt nagelaten kan ernstig letsel en/of een elektrische schok het gevolg zijn.



Voer alleen werkzaamheden uit die in dit handboek beschreven zijn. Grijp niet in het systeem in en wijzig het niet. Modules mogen niet uit elkaar gehaald of geopend worden. Neem bij twijfel altijd contact op met een gespecialiseerde dealer.

Vervang onderdelen die defect of versleten zijn, zoals de accu, oplader of kabel, door originele reserve-onderdelen geproduceerd door de fabrikant of door onderdelen aanbevolen door de fabrikant. Zo niet dan zullen de garantie en/of de fabrieksgarantie nietig verklaard worden. Als niet-originele of onjuiste reserve-onderdelen gebruikt worden, is het mogelijk dat de pedelec niet correct werkt. In het geval van een storing neemt u contact op met een gekwalificeerde dealer die reparaties uitvoert met uitsluitend originele reserve-onderdelen.

Onjuiste bediening van het aandrijfsysteem en het aanbrengen van veranderingen aan de accu, oplader of aandrijving kunnen letsel of dure schade tot gevolg hebben. In dit geval verwerpt de fabrikant alle aansprakelijkheid voor de opgelopen schade. Veranderingen in het elektrisch systeem kunnen strafrechtelijke vervolging tot gevolg hebben. Dit kan het gevolg zijn als de maximale ondersteunde snelheid veranderd is.

3.5 Veiligheidsinstructies

- Volg de instructies in de gebruikshandleiding op terwijl u op uw fiets rijdt.
- Controleer regelmatig de accu-oplader op beschadiging, vooral de kabel, stekker en behuizing. Als de accu-oplader beschadigd is, mag hij niet gebruikt worden voordat hij gerepareerd is.
- Dit product is niet bedoeld voor gebruik door personen (inclusief kinderen) met verminderd fysiek, zintuiglijk of mentaal vermogen, of die de vereiste ervaring en kennis missen, tenzij onder toezicht of na het krijgen van instructies betreffende het gebruik van het product door een persoon die verantwoordelijk is voor hun veiligheid.
- Laat kinderen niet spelen in de buurt van het product.
- Neem contact op met een verkooppunt als u fouten of problemen aan uw fiets bemerkt.
- Breng zelf geen wijzigingen aan in het systeem. Het kan leiden tot storingen in het systeem.
- Het product is ontworpen om volledig waterproof te zijn om bestand te zijn tegen rijden in natte omstandigheden. Dompel het echter niet opzettelijk onder in water.
- Maak de pedelec niet schoon met behulp van een hogedrukreiniger. Als er water in een van de onderdelen komt, kunnen werkingsproblemen of roest het gevolg zijn.
- Als het product vervoerd wordt op een voertuig met hoge snelheid waar het is blootgesteld aan regen, verwijdert u de accu en bergt hem op een veilige plaats op om te voorkomen dat hij nat wordt.
- Behandel het product met zorg en voorkom dat het zware schokken ondergaat.

- De belangrijke informatie in het gebruikershandboek vindt u ook op de productlabels.
- Als u een reservesleutel voor de accu gebruikt of meegeeft, denk er dan aan dat u het nummer op de accusleutel geeft. Bewaar dit nummer in uw geheugen of uw notitieboekje.
- Gebruik een uitgewrongen vochtige doek om de behuizing van de accu schoon te maken.
- Voor vragen betreffende onderhoud en gebruik van het product neemt u contact op met de dealer van wie u het product gekocht heeft.
- Natuurlijke slijtage als gevolg van normaal gebruik en veroudering valt niet onder de kwaliteitsgarantie.
- Neem contact op met uw dealer voor software updates. De nieuwste informatie betreffende software is beschikbaar op de homepage van de BAFANG website: www.bafang-e.com
- Maak uzelf vertrouwd met de pedelec op een veilig terrein voordat u uw eerste fietstocht onderneemt!
- Draag felgekleurde beschermende kleding.
- U bent bij wet verplicht een helm te dragen als u op een S-Pedelec rijdt.

3.6 Wettelijke voorschriften



Wees bekend met de verkeersregels van uw land en volg ze ook op.

Voordat u met uw pedelec de openbare weg opgaat, dient u zich op de hoogte te brengen van de nationale bepalingen die in uw specifieke land van toepassing zijn. Raadpleeg uw

verkeersvergunningen verlenende instantie voor informatie hoe uw pedelec uitgevoerd moet zijn voor gebruik op de openbare weg.

De volgende (en aanvullende) informatie is ook van toepassing:

- Welke lichtvoorzieningen moeten geïnstalleerd zijn of moet u bij zich hebben?
- Met wat voor remmen moet de pedelec uitgerust zijn?
- Mogelijk zijn er ook leeftijdsbeperkingen voor rijden in bepaalde gebieden.
- Dit behandelt bijvoorbeeld het onderwerp van kinderen die op de openbare wegen rijden.
- Als het verplicht is een helm te dragen, is het hier aangegeven.

3.7 Bedoeld gebruik



De elektrische onderdelen van het BAFANG M400 Aandrijfsysteem zijn ontworpen voor gebruik met pedelec motoren en mogen niet voor andere doeleinden gebruikt worden.

Het BAFANG M400 Aandrijfsysteem met een vermogen van 250 Watt mag alleen in combinatie met e-bikes gebruikt worden. Ontworpen en goedgekeurd voor pedelecs of EPAC elektrische fietsen. Het is ontworpen voor gebruik met stadsfietsen en trekkersfietsen. Het kan ook gebruikt worden voor mountain bikes. Het moet niet gebruikt worden voor wedstrijden of commerciële doeleinden.

Het Max Aandrijfsysteem met een vermogen van 350 Watt is ontworpen en goedgekeurd uitsluitend voor S-Pedelecs. Het is ontworpen voor gebruik met stadsfietsen en trekkersfietsen. Het kan ook gebruikt worden voor mountain bikes. Het gebruik ervan is niet toegestaan voor wedstrijden of commerciële doeleinden.

3.8 Snelle start

i In deze sectie vindt u belangrijke informatie en aanwijzingen die het mogelijk maken uw pedelec zo snel mogelijk veilig te gebruiken.

Lees eerst de veiligheidsinstructies en breng uzelf op de hoogte van wettelijke regelgeving die op u van toepassing is.

Voer alle veiligheidscontroles uit zoals aangegeven in de sectie "Voor elke fietstocht".

Lees de instructies hoe de accu op te laden in het hoofdstuk "Accu opladen".

- Laad de accu op totdat hij volledig opgeladen is.
- Schuif de accu in.
- Sluit de accu.
- Om het systeem te starten, drukt u op de "⏻" knop op de bedieningseenheid.
- Kies het gewenste ondersteuningsniveau via de bedieningseenheid.

→ **De pedelec is nu klaar voor gebruik.**

i Knijp altijd in de remmen van uw pedelec voordat u een voet op de pedalen zet! De motor begint vooruit te gaan zodra u op een trapper stapt. Deze bekrachtiging is ongebruikelijk en kan leiden tot vallen of gevaarlijke verkeersongelukken of letsel veroorzaken.

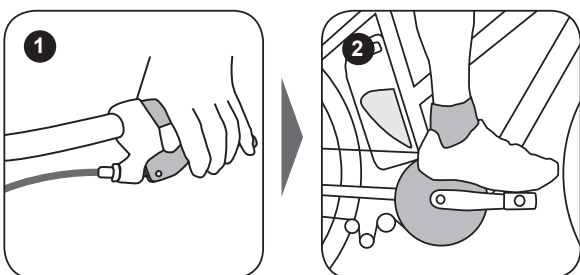

3.9 Voor eerste rit

- Voor elke fietstocht controleert u de fiets geheel zoals beschreven in de gebruikshandleiding onder de sectie "Voor elke fietstocht".
- Laad de accu op totdat hij volledig opgeladen is.
- Zorg ervoor dat de accu veilig op zijn plaats zit en vergrendeld is.
- Let erop dat de pedelec klaar voor gebruik is en is aangepast aan uw lichaam.

! Oefen het bedienen en rijden op de pedelec op een rustige en veilige plaats voordat u de openbare wegen opgaat.

! Raadpleeg ook de aanvullende gebruikershandboeken die zijn uitgegeven door de fabrikanten van individuele onderdelen, die bij uw pedelec zijn meegeleverd of die online beschikbaar zijn.

3.10 Voor elke fietstocht

i Ga niet op uw fiets rijden als u denkt dat uw pedelec niet in een perfecte staat is. Laat uw fiets nakijken door een verkoper. Laat regelmatig een specialist alle belangrijke onderdelen van uw fiets nakijken, vooral als u intensief op uw pedelec rijdt. Een onderdeel kan plotseling gaan haperen als u het langer gebruikt dan de levensduur of aanbevolen gebruiksperiode. Dit kan leiden tot ongelukken en ernstig letsel.

! Voor elke fietstocht controleert u de fiets geheel zoals beschreven in de gebruikshandleiding onder de sectie "Voor elke fietstocht".

i Doe deze controles ook voordat u verder gaat na een val of als u pedelec omgevallen is. Aluminium onderdelen kunnen niet veilig terug gebogen worden in hun oude vorm, terwijl onderdelen van koolstof schade opgelopen kunnen hebben die niet met het oog zichtbaar is.

4 ELEKTRISCHE ONDERDELEN



De moderne technologie van de pedelec is high-tech! Werken aan fietsonderdelen vereist daarom gespecialiseerde kennis, ervaring en gespecialiseerd gereedschap! Werk niet zelf aan uw pedelec. Breng uw pedelec naar een gespecialiseerde werkplaats als reparatie, onderhoud of herstel nodig zijn.

4.1 Samenvatting van de onderdelen

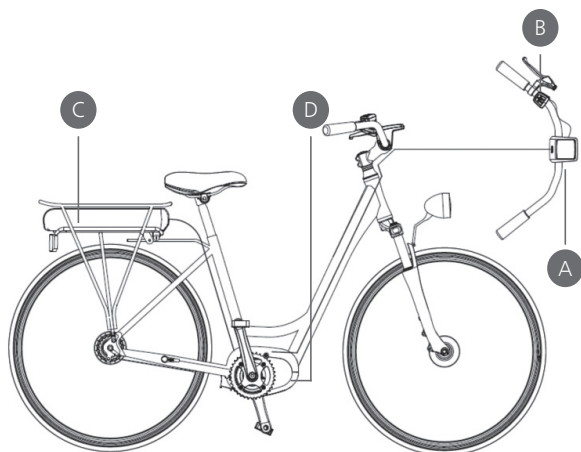

- A Display
- B Bedieningspaneel
- C Accu
- D Aandrijfeenheid
- E Oplader

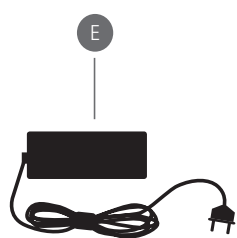

4.2 Belangrijke aanwijzingen



Het elektrische systeem van uw pedelec is erg krachtig. Als u merkt dat het elektrische systeem beschadigd is, verwijder de accu dan onmiddellijk. Na een val of een ongeluk kunnen onder stroom staande onderdelen bloot komen

te liggen. Neem contact op met uw dealer als u vragen of problemen heeft. Gebrek aan deskundigheid kan leiden tot ernstige ongelukken.



Schakel het elektrische systeem uit en verwijder de accu voordat u werkzaamheden uitvoert aan uw pedelec.



Reinig de pedelec niet met een stoomapparaat, hogedrukreiniger of waterslang. Water kan binnendringen in de elektrische onderdelen of de aandrijving en de apparatuur vernietigen.



De bedrijfstemperatuur moet liggen tussen -15 en +60 °C. De aanbevolen opslagtemperatuur ligt tussen -20 en +35 °C.



Voer alleen de in deze handleiding vermelde handelingen uit. Pleeg geen ingrepen aan het systeem en wijzig dit niet. Modules mogen niet gedemonteerd of geopend worden. Raadpleeg bij twijfel een gespecialiseerde dealer.

Vervang defecte of versleten onderdelen, zoals de accu, lader en kabel, door originele reserveonderdelen die gemaakt of aanbevolen zijn door de fabrikant. Doet u dit niet, dan vervalt de garantie en/of de fabrieksgarantie. Bij gebruik van niet-originele of onjuiste reserveonderdelen functioneert de pedelec mogelijk niet goed. Neem in geval van een gebrek contact op met een officiële dealer die reparaties alleen uitvoert met originele onderdelen.

Onjuiste bediening van het aandrijfsysteem en veranderingen aangebracht aan de accu, lader of aandrijving kunnen leiden tot letsel of kostbare schade. In dit geval wijst de fabrikant aansprakelijkheid voor de opgetreden schade af. Veranderingen in het elektrische systeem kunnen strafrechtelijke vervolging tot gevolg hebben. Dit kan het geval zijn als de ondersteunde maximumsnelheid veranderd is.

4.3 Display scherm en Bedieningspaneel

i De 5 knoppen maken het mogelijk de voedingseenheid en het beeldscherm gemakkelijk te bedienen. U kunt sommige instellingen van de pedelec programmeren en informatie verkrijgen over bijvoorbeeld uw maximum en gemiddelde snelheid, dagelijks aantal kilometers, totaal aantal kilometers, de oplaadstatus van de accu, enz. Als er een storing in het systeem optreedt, zal dit op het beeldscherm te zien zijn.



Display scherm



Bedieningspaneel

4.3.1 Overzicht van de functies

- Indicatie snelheid: Beeldscherm voor huidige snelheid (SPEED), maximum snelheid (MAXS) en de gemiddelde snelheid (AVG).
- Snelheidsweergave in kilometers of mijlen: U heeft de keuze tussen kilometers of mijlen op het beeldscherm.

- Intelligente laadstatus indicatie: Dankzij een optimaliseringsalgoritme is een stabiele weergave van de accustatus gewaarborgd. Het probleem van schommelende indicaties van het accuniveau van veel displays wordt daarmee vermeden.
 - Bediening van de verlichting: Het voorlicht, achterlicht en de beeldscherm verlichting schakelen automatisch in en uit afhankelijk van de licht omstandigheden.
 - Beeldscherm verlichting: U kunt kiezen tussen verschillende niveaus verlichting van niveau 1 (gedempt) tot niveau 5 (helder).
 - Ondersteuningsniveau indicatie: Deze toont de huidige ondersteuningsmodus (niveau 0 tot 5).
 - Rit afstand indicatie: De maximale afstand is bereikt als 99999 op het beeld verschijnt. De afstand van een enkele rit (TRIP) of de totale afstand (TOTAL) kan weergegeven worden.
 - Fout indicatie
 - Trapondersteuning
 - De service-lampjes gaan branden afhankelijk van de stand van de accu laadcyclus en de totale afgelegde afstand. Het beeldscherm schat automatisch de levensduur van de accu en geeft een waarschuwing als het aantal accu oplaadingen de ingestelde waarde overschrijdt. Er wordt ook een waarschuwing weergegeven wanneer de totale afgelegde afstand de ingestelde waarde overschrijdt.
- Deze functie kan uitgeschakeld worden.

4.4 Accu

i Uw pedelec kan geleverd worden met drie types accu. De specificaties daarvan staan in de tabel hieronder.

Modelnummers: BT C01.340.UART,
BT C01.450. UART, BT C01.600.UART,
BT C01.750.UART



Accu

! Lees de indicaties op het externe label van de batterij voordat u de batterij gebruikt.

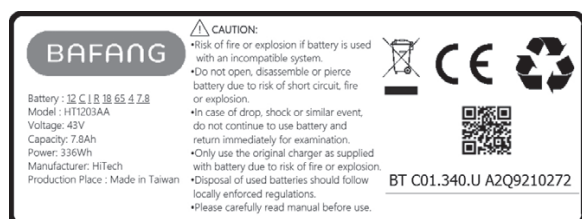

i Gebruik alleen de originele BAFANG-batterijlader tijdens het opladen van de batterij.

- De batterij is niet volledig opgeladen wanneer deze wordt afgeleverd. Laad de batterij volledig op voor het eerste gebruik en voordat u deze opbergt.
- Onder normale bedrijfsomstandigheden zal het onmiddellijk opladen van de batterij na elk gebruik de levensduur van de batterij verlengen. Laat uw batterij nooit volledig leeglopen. Laad uw batterij opnieuw op, zelfs nadat u deze voor een korte tijd hebt gebruikt.

- Laad de batterij niet langer op gedurende de oplaadtijd die staat vermeld in de specificatietabel.
- Als de batterij volledig leeg is, laad hem dan zo snel mogelijk op. Als u de batterij gedurende langere tijd niet laadt, zal dit de capaciteit beschadigen.

4.4.1 Veiligheidsinstructies

! Risico op brand of ontploffing als de batterij wordt gebruikt met een incompatibel systeem. De batterij niet openen, uit elkaar halen of doorboren vanwege kortsluiting, brand of ontploffing. In geval van vallen, schokken of soortgelijke gebeurtenissen, mag u de batterij niet langer gebruiken en onmiddellijk terugkeren voor onderzoek. Gebruik alleen de originele lader zoals bij de batterij geleverd vanwege het risico op brand of een explosie. Verwijdering van gebruikte batterijen moet volgens de lokale voorschriften gebeuren. Lees voor gebruik zorgvuldig de handleiding.

i **De batterij moet altijd buiten het bereik van kinderen worden gehouden.**

Sta niet toe dat kinderen de batterij uit de Pedelec of de lader halen, of ermee spelen.

i **Raak een lekkende batterij niet aan.**

Lekkende elektrolyten kunnen huidproblemen veroorzaken. Als accuzuur in contact komt met de ogen, wrijf ze dan niet uit. Was uw ogen onmiddellijk met schoon water. Neem contact op met het ziekenhuis voor verdere behandeling.

i **Defecte batterijen zullen oververhitting, roken of verbranding veroorzaken.**

Houd de batterij uit mobiele telefoons of opladers als deze heet aanvoelt, lekt of ruikt en verwijder deze (zie hoofdstuk "Tips voor milieubescherming").

i **Demonteer de accu niet.**

De accu bevat beschermende onderdelen en krijgt interne kortsluiting om gevaar te vermijden. Verkeerde behandeling, zoals onjuiste

demontage, kan de beschermende functies vernietigen en leiden tot oververhitting, rookvorming, vervorming of brand.



Sluit de accu niet opzettelijk kort.

Raak de plus- en de minpool niet aan en verbind deze niet met metaal. Laat de accu tijdens opslag of gebruik niet in contact komen met metalen onderdelen. Als de accu kortgesloten wordt, loopt er een sterkere stroom door die leidt tot schade, oververhitting, rook, vervorming of brand.



Verwarm of verbrand de accu niet.

Verwarming of verbranding van de accu zorgt ervoor dat de geïsoleerde onderdelen in de accu smelten, hun beschermende functie verliezen of dat de elektrode ontbrandt of oververhit raakt. Dit kan ertoe leiden dat de accu zelf oververhit raakt, gaat roken, vervormt of in brand vliegt.



Houd de accu tijdens gebruik uit de buurt van warmtebronnen.

Gebruik de accu niet in de buurt van een vuur of fornuis of bij meer dan 60 °C, aangezien oververhitting kan leiden tot kortsluiting in de accu, waardoor deze oververhit raakt, gaat roken, vervormt of in brand vliegt.



Vermijd opladen in de buurt van open vuur of in direct zonlicht.

Hierdoor kan de interne beschermingsfunctie kortsluiten, wat kan leiden tot ongewone chemische reacties of gebreken met als gevolg oververhitting, rook, vervorming of brand.



Beschadig de accu niet.

Laat de accu niet groeven, smeden of vallen, want dit kan oververhitting, vervorming, rook of brand veroorzaken en gevaar opleveren voor de gebruiker.



Las niet direct op de accu.

Elke toepassing van warmte veroorzaakt dat de geïsoleerde onderdelen in de accu smelten, wat invloed heeft op de beschermingsfunctie en levensduur, doordat hij oververhit raakt, vervormt, gaat roken of in brand vliegt.



Laad de accu niet rechtstreeks op in een stopcontact of een sigarettenaansteker in de auto.

Hoge spanning en sterkere stroom beschadigen de accu en verkorten zijn levensduur, doordat hij overhit raakt, vervormt, gaat roken of in brand vliegt.

4.4.2 Opslag van de accu



Wanneer u de pedelec langdurig niet gebruikt, verwijder dan de accu, laad deze op (60-80%) en berg hem apart op in een vorstvrije, droge ruimte.

- Vermijd direct zonlicht. Dit kan leiden tot oververhitting, vervorming, scheuren, slechtere prestaties en een kortere levensduur van de batterij.
- Om diepontlading te voorkomen, gaat de batterij na een bepaalde tijd in de slaapstand.
- Stel de batterij niet bloot aan temperaturen onder de toegestane opslagtemperatuur van -10 °C tot 35 °C. Merk op dat temperaturen van rond de 45 °C veel voorkomen in de buurt van kachels, in direct zonlicht of in het interieur van oververhitte voertuigen.

- Wanneer u de batterij voor een lange periode opbergt, moet u ervoor zorgen dat deze ten minste de helft van de capaciteit heeft en laad hem drie maanden later opnieuw op. Wikkel het niet met geleidend materiaal, omdat dit schade veroorzaakt door direct contact tussen het metaal en de batterij.



Als u merkt dat de accu warm wordt tijdens gebruik, opladen of opslag, een sterke geur verspreidt, van uiterlijk verandert of iets anders ongewoons, staak dan het gebruik van de accu. Staak onmiddellijk het gebruik van de accu en laat deze controleren door een dealer voordat u hem opnieuw gebruikt.

4.4.3 Slijtage van de accu



Bij het toenemen van de levensduur gaat de capaciteit van de accu langzaam achteruit. Dit vermindert ook de actieradius van uw pedelec met motorondersteuning. Dit is geen gebrek.

De levensduur van de accu is afhankelijk van verschillende factoren:

- Het aantal laadbeurten (ongeveer 500 laadcyclussen).
- De leeftijd van de accu.
- De opslagomstandigheden.

Uiteraard gaat de batterij ook achteruit en verliest hij vermogen als u de accu niet gebruikt. De levensduur van de accu kan beïnvloed worden met de volgende maatregelen:

- Laad uw accu na elke rit op, zelfs als deze maar kort zijn. Lithium-ionaccu's hebben geen geheugeneffect.
- Vermijd rijden in hoge versnellingen met een hoog ondersteuningsniveau.

4.5 Oplader



De oplader is speciaal bedoeld voor het opladen van lithium-ionaccu's. Hij is voorzien van een geïntegreerde zekering en beveiliging tegen overladen.



Oplader

4.5.1 Bedieningsinstructies



Lees voor gebruik de gebruiksaanwijzing van de oplader en het etiket op de oplader.

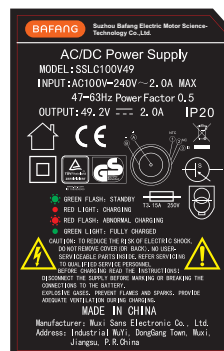

Label



Om het risico van een elektrische schok te minimaliseren, mag u het oplaadapparaat nooit openen. Onderhoudswerkzaamheden mogen alleen door gekwalificeerd personeel worden uitgevoerd. Zorg ervoor dat u de informatie over uw batterijlader leest voordat u de batterij ooit oplaadt! Ontkoppel de lader voordat u de batterij uit de oplader verwijdert of verwijderd. Er kunnen brandbare gassen uitlekken. Voorkom vlammen en vonken.

! Houd de oplader uit de buurt van kinderen en dieren. Kleine kinderen en dieren zouden de kabel kunnen beschadigen als ze ermee spelen. Dit kan leiden tot een elektrische schok, storing of brand.

- De oplader mag niet gebruikt worden door kinderen of personen met beperkte fysieke, zintuiglijke of mentale vermogens, tenzij ze onder toezicht staan van een verantwoordelijke volwassene.
- Zorg dat de oplader schoon is. Er bestaat een risico op een elektrische schok.
- Gebruik de oplader niet op vochtige of stoffige plekken.
- Vermijd direct zonlicht.
- Haal de stekker van de oplader uit het stopcontact als u deze niet gebruikt.
- Gebruik alleen de bij de pedelec meegeleverde oplader of een van dezelfde fabrikant.
- Dek de oplader niet af als deze in gebruik is. Dan kan er immers kortsluiting ontstaan of brand uitbreken.
- Haal eerst de stekker uit het stopcontact voordat u de oplader reinigt.
- Als het laden langer duurt dan vermeld in de tabel met specificaties, stop dan het opladen.
- Haal de accu na het opladen uit de lader en haal de stekker van de oplader uit het stopcontact.

4.6 Aandrijfeenheid (midden-aandrijf motor)

i Uw pedelec is uitgerust met een mid-aandrijf motor (Pedelec: 250 Watt). De voedingseenheid bevindt zich boven de onderste beugel.

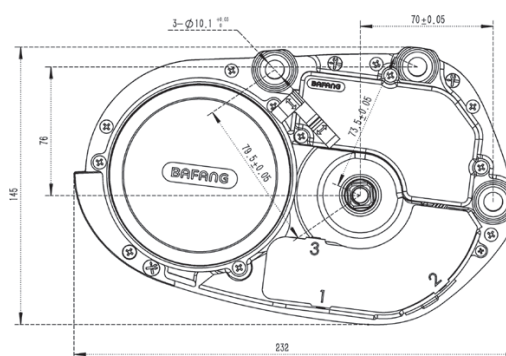

Mid-aandrijf motor

De motor rijdt vooruit zodra u het pedaal omlaag drukt. Het niveau van elektrische ondersteuning varieert afhankelijk van de instellingen. De aandrijfeenheid slaat af zodra u bent gestopt met trappen of de maximum snelheid bereikt heeft (Pedelec: 25 km/uur). De ondersteuning wordt automatisch opnieuw geactiveerd zodra de snelheid onder de maximum ondersteuning snelheid komt en u opnieuw druk op de pedalen uitoefent.

i Houd er rekening mee dat de motor van uw pedelec warm kan worden tijdens lange hellingen omhoog. Raak de motor niet aan, omdat u zich kunt branden.

i Merk op dat als het wegdek en de steunbeugel glad zijn (bijvoorbeeld als gevolg van regen, sneeuw, zand), er een risico bestaat dat het aandrijf wiel van uw pedelec kan draaien en slippen.

5 BEDIENING

5.1 De accu installeren

i Voor een juiste plaatsing moet de accu van achter af zo ver mogelijk in de behuizing gestoken en vergrendeld worden. Zonder contact met de accu werkt de elektrische aandrijving van uw pedelec niet.

1. Als de accu een aan/uit-schakelaar heeft, schakel hem dan altijd uit voordat u hem in de behuizing steekt.
2. Het slot moet ontgrendeld zijn om de accu erin te kunnen steken. U kunt de accu vergrendelen en ontgrendelen met de meegeleverde sleutel.

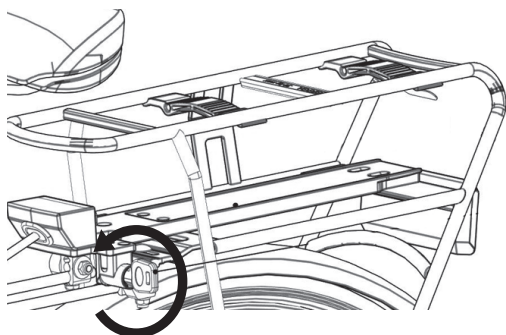

3. Schuif de accu zo ver mogelijk over de geleider in de aansluiting op de geleider en draai daarna de sleutel om om de accu te vergrendelen.

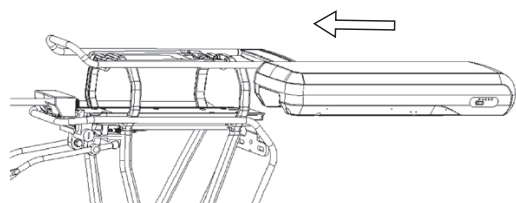

4. Verwijder de sleutel om te voorkomen dat u deze verliest of dat deze kapot gaat.

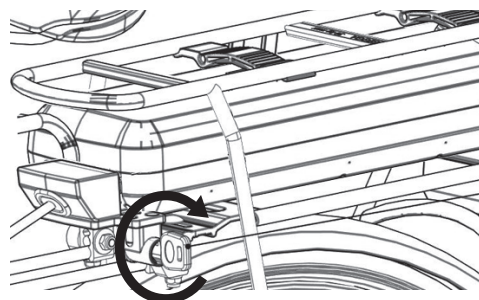

5.2 Accu verwijderen

Ga voor het verwijderen van de accu als volgt te werk:

1. Schakel het elektrische aandrijfsysteem uit en, indien mogelijk, de accu.
2. Ontgrendel de accu.

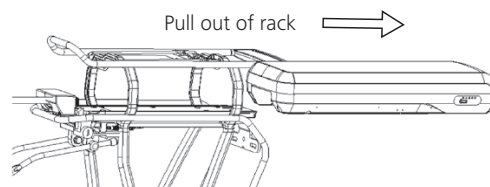

3. Haal de accu uit de behuizing/accuhouder.



Houd de accu stevig vast, want hij is zwaar.

5.3 De accu opladen



U kunt de accu opladen terwijl hij op de fiets zit en als hij daarvan weggenomen is.



Lithium-ionaccu's hebben geen geheugeneffect. U kunt uw accu altijd opladen, zelfs na een korte rit.

Laad de accu op bij een temperatuur tussen 0 en 45°C (ideaal is bij kamertemperatuur of 20°C). Geef de accu voldoende tijd om op deze temperatuur te komen voordat u begint met opladen.

i Lees de aanwijzingen op de oplader voordat u gaat opladen.

1. Steek eerst de stekker van de laadkabel in de laadaansluiting op de accu en daarna de stekker van de lader in een stopcontact.
2. Zodra de lader is aangesloten op de stroomtoevoer gaat er een rode led branden.



3. Als het opladen klaar is, verandert de led van rood naar groen.



De laadtijd is afhankelijk van verschillende factoren. Deze wisselt sterk naar gelang de temperatuur, leeftijd, slijtage en vermogen van de accu. U kunt de indicaties van de mogelijke laadtijden eventueel vinden in de technische gegevens van de accu.

Als de accu volledig opgeladen is, stopt het oplaadproces automatisch. Haal de stekkers uit de accu en het stopcontact.

5.3.1 Veiligheidsvoorschriften

i Gebruik alleen de bij de accu behorende oplader.

Ga na of de netspanning correct is. De vereiste netspanning is aangegeven op de oplader. Deze moet overeenstemmen met de spanning van de

stroomtoevoer. Opladers waarop 230 V vermeld staat, kunnen ook gebruikt worden bij 220 V.

- Raak de stekker niet aan met natte handen. Er bestaat een risico op een elektrische schok.
- Controleer voor gebruik of de oplader, kabel en stekker niet beschadigd zijn. Gebruik de oplader niet bij beschadiging. Er bestaat een risico op een elektrische schok.
- Laad de accu alleen op in goed geventileerde ruimtes.
- Dek de oplader en/of de accu niet af tijdens het opladen. Er bestaat een risico op oververhitting, brand of ontploffing.
- Laad alleen op op een droog, onbrandbaar oppervlak.



i De accu moet ten minste elke 3 maanden volledig opgeladen worden om beschadiging of vernietiging van de cellen te voorkomen.

i Als de oplaadtijd de gebruikelijke laadtijden overschrijdt (zie de tabel), is de accu mogelijk beschadigd. Stop in dat geval onmiddellijk met opladen. Laat de accu en de oplader controleren door een dealer om schade te voorkomen.

Storingen - Oorzaken en oplossingen

Fout omschrijving	Oorzaak	Oplossing
Het beeldscherm van de bediening licht niet op.	De netstekker is niet juist verbonden aan de stroomtoevoer.	Controleer alle verbindingen en of de oplader juist verbonden is aan de stroomtoevoer.
Het indicatielampje van de oplader licht niet op.	De accu kan een storing hebben.	Neem contact op met de fabrikant of met uw gespecialiseerde dealer.
Het indicatielampje van de oplader brandt niet aanhoudend rood.	De accu kan een storing hebben.	Neem contact op met de fabrikant of met uw gespecialiseerde dealer.

5.4 LED Beeldscherm voor laadstatus en laadcapaciteit







i Druk de knop  gedurende 1 seconde in zodat het accu besturingssysteem de laadstatus van de accu kan laten zien op de LEDs gedurende 5 seconden. Houd de knop  ingedrukt gedurende 5 seconden zodat de BMS het vermogen van de accu kan laten zien op de LEDs gedurende 5 seconden. Het accu besturingssysteem zal dan de LED uitschakelen om energie te sparen.

5.4.1 Slaapstand

Om te voorkomen dat de accu-ontlading beschadigd wordt, zet het accu besturingssysteem de accu in slaapstand. In slaapstand wordt om technische redenen geen functie aangegeven.

Houd de  knop gedurende 5 seconden ingedrukt om uit de aanhoudende slaapstand te komen.

Indicatie laadstatus

LED	LED-status	SOC
	Eerste LED knippert	≤ 5 %
	Een groen lampje	6 – 9 %
	Twee groene lampjes	10 – 29 %
	Drie groene lampjes	30 – 49 %
	Vier groene lampjes	50 – 74 %
	Vijf groene lampjes	≥ 75 %

5.5 Het elektrisch systeem in- en uitschakelen

Druk op de "⏻" knop om het elektrische systeem in te schakelen. Om het uit te zetten drukt u op de dezelfde knop en blijft u erop drukken totdat het systeem uitschakelt.



Voorwaarden:

Om uw pedelec te activeren en te gebruiken moet aan de volgende voorwaarden worden voldaan:

- De accu die gebruikt wordt moet voldoende opgeladen zijn.
- De accu moet correct in de accuhouder zijn aangebracht.
- De motor, besturingseenheid, accu en zovoorts moeten allemaal correct aangesloten zijn.



Knijp altijd in de remmen van uw pedelec voordat u een voet op de pedalen zet! De motor begint vooruit te gaan zodra u op een trapper stapt. Deze bekrachtiging is ongebruikelijk en kan leiden tot vallen of gevaarlijke verkeersongelukken of letsel veroorzaken.

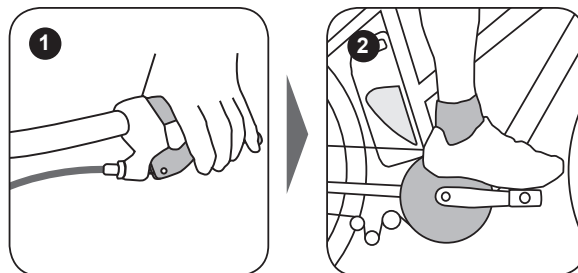

De ondersteuning door de motor is afhankelijk van hoe snel of langzaam u fietst. Hoe sneller u trapt, des te hoger wordt het ondersteuningsniveau van de motor. De motor stopt met het ondersteunen van de rit zodra u stopt met trappen. De ondersteuning door de motor wordt opnieuw geactiveerd zodra u weer begint te trappen.

Als de accu van uw pedelec uitgevoerd is met een aan/uit schakelaar, kunt u ook de schakelaar op de accu indrukken.

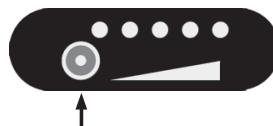

Aan/uit-schakelaar accu

6 DISPLAYS EN INSTELLINGEN

6.1 Knoppen op het bedieningspaneel



- A „+“-knop:** Schakelt naar een hoger niveau motorondersteuning.
- B „-“-knop:** Schakelt naar een lager ondersteuningsniveau.
- C Aan/uit knop voor de lichten:** Bij eenmaal drukken op de knop wordt de verlichting van de fiets aangezet. Bij tweemaal drukken wordt de verlichting weer uitgeschakeld.
- D Aan/uit knop:** Zet het elektrisch systeem aan en vervolgens weer uit.
- E Weergave modus:** Schakelen tussen de verschillende weergaven en functies.

6.2 Indicaties op het beeldscherm

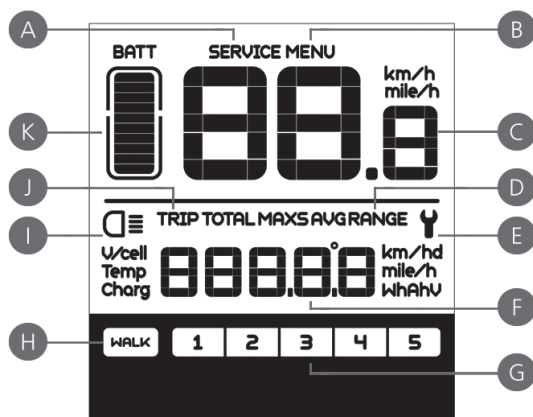

- A Service lampje:**
SERVICE verschijnt op het beeldscherm telkens als uw Pedelec een servicebeurt nodig heeft. Dit waarschuwingsteken gaat branden zodra de reisafstand of het aantal accu opladingen de ingestelde waarde overschrijdt. Deze functie kan uitgeschakeld worden. Neem contact op met uw gespecialiseerde leverancier.
- B Menu:**
U kunt kiezen tussen verschillende wijzen van weergave.
- C Indicatie snelheid:**
Kies tussen ofwel km/u of mijl/u.
- D Snelheidsmodus:**
Dit toont de gekozen gemiddelde snelheid (AVG) en de maximale snelheid (MAXS).
- E Foutcode prompt:**
Als een storing wordt bemerkt, wordt dit symbool  weergegeven.
- F Rit afstand indicatie:**
Dit toont de afgelegde afstand tijdens een enkele rit of de totale afgelegde afstand. (Afhankelijk van de geselecteerde instelling)
- G Ondersteuningsniveau:**
Dit toont het gekozen niveau van ondersteuning door de motor (1-5).
- H Trapondersteuning:**
Dit toont dat trapondersteuning geactiveerd is als hulp. Als fietsondersteuning geactiveerd is om de fiets vooruit te trappen verschijnt het symbool .
- I Fietsverlichting:**
De tekens gaan branden zodra de voor- en achterlichten aangezet zijn.
- J Afstand modus:**
Ofwel de afstand van een enkele rit (TRIP) of de totale afstand (TOTAL) kan weerge-

geven worden. De maximale afstand is bereikt als 99999 op het beeld verschijnt.

K Laadstatus van de accu:

De laadstatus wordt aangegeven door 10 balkjes. De accu is volledig opgeladen als alle balkjes verlicht zijn op het beeldscherm.

6.3 Basisinstelling



Verander de instellingen NIET terwijl u op de Pedelec rijdt.

6.3.1 Algemene regels voor het omgaan met uw Pedelec

- Om de modus te activeren om parameter instellingen in te geven, schakelt u het beeldscherm in en drukt u langer dan 0,3 seconden TWEEMAAL op de "i" knop.
- U zit nu in het menu om parameter instellingen in te voeren. Uw instellingen kunnen veranderd worden.
- Om de instellingen te bevestigen, drukt u kort op de "i" knop. Als u dit doet wordt u meteen de volgende instelling getoond en kunt u door uw instellingen bladeren.
- Om te wisselen tussen de verschillende instellingen drukt u kort op de "i" knop.
- Zodra de door u geselecteerde instelling gaat knipperen drukt u op de "+" knop om de parameter waarde te verhogen of op de "-" knop om de parameter waarde te vermindern.
- Als u uiteindelijk uw instelling heeft gekozen kunt u terugkeren naar het hoofdmenu door weer TWEEMAAL op de "i" knop te drukken voor langer dan 0,3 seconden.
- Als na 10 seconden geen veranderingen in de instellingen zijn gemaakt keert het beeldscherm terug naar de normale bedrijfsinstellingen.

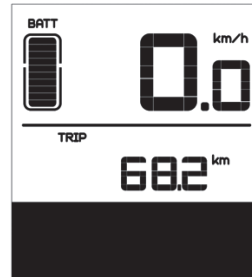

Normale bedrijfsinstellingen

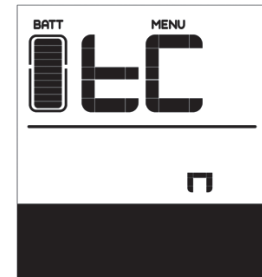

Modus om parameter instellingen in te gaan

6.3.2 De gegevens van een enkele rit resetten



Voor deze instellingsmodus verschijnt "tC" op het scherm.

- Om de gegevens van uw laatste enkele rit (TRIP), de maximale snelheid (MAXS) en de gemiddelde snelheid (AVG) te wissen drukt u op de "+" knop ("y" verschijnt op het beeldscherm).
- Als u niet manueel de gegevens van een enkele rit reset, wordt het automatisch gereset als u langer dan 99 uur en 59 minuten afgelegd heeft.

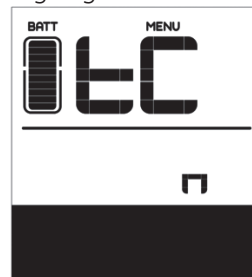

6.3.3 Afstand weergave in kilometers/mijlen



Voor deze instellingsmodus verschijnt "S7" op het scherm.

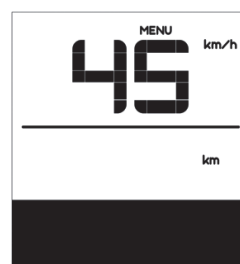

Druk op de "+" of "-" knop om te wisselen tussen km/u en mijl/u.

6.3.4 Fietsverlichting sensor, de lichtgevoeligheid instellen

i Voor deze instellingsmodus verschijnt "bL0" op het scherm.

Selecteer een parameter waarde tussen 0-5 met gebruik van "+" of "-". Als u "0" kiest, wordt de sensor functie uitgeschakeld.

Hoe lager het getal, des te donkerder moet het zijn voordat de sensor de fietsverlichting automatisch aanzet.

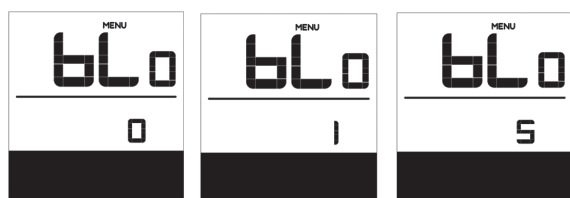

Functie uit

Laagste niveau

Hoogste niveau

6.3.5 Verlichting helderheid beeldscherm

i Bij deze instellingsmodus verschijnt "bL1" op het beeldscherm.

Selecteer een parameterwaarde tussen 1-5 met gebruik van "+" of "-". 1 is de donkerste achtergrondverlichting, 5 de helderste.

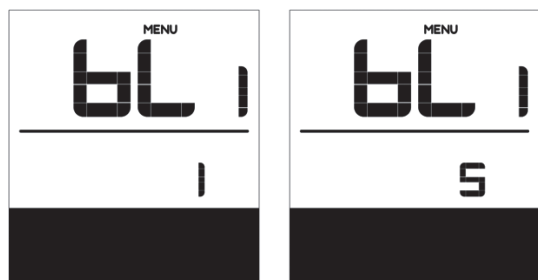

Laagste niveau

Hoogste niveau

6.3.6 Automatische uitschakeling

i Bij deze instellingsmodus verschijnt "OFF" op het beeldscherm.

Selecteer een parameter waarde tussen 1-9 met gebruik van "+" of "-". De nummers verwijzen naar de resterende minuten totdat het elektrisch systeem automatisch uitschakelt.



1 minuut (kortste)



9 minuten (langste)

6.3.7 Onderhoudsindicator

i Bij deze instellingsmodus verschijnt "nnA" op het scherm.

Druk ofwel op de "+" of "-" knop om de nummers "0" of "1" te kiezen. Bij "0" wordt de functie uitgeschakeld. Bij "1" wordt de functie geactiveerd en ontvangt u een onderhoudswaarschuwing voor uw Pedelec.

De onderhoudsindicator verschijnt als u een bepaald aantal accu opladingscycli bereikt heeft (100 opladingen) en/of u een bepaalde afstand afgelegd heeft (5.000 kilometer). Elke keer als u het beeldscherm inschakelt, verschijnt het woord "SERVICE" en dit blijft knipperen gedurende 4 seconden. De intervaltijden kunnen individueel aangepast worden door een leverancier. Ze kunnen ook later aangepast worden door een leverancier of fabrikant met een USB aansluiting op een computer.

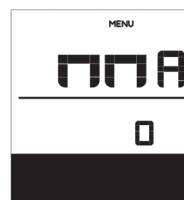

Uitgeschakeld

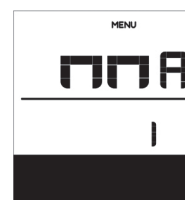

Ingeschakeld

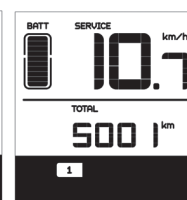

Service

6.3.8 Informatie over de accu status



Voor deze instellingsmodus verschijnt "b01" op het scherm.

In deze modus kunt u alle relevante informatie aangaande uw accu zien. Hiervoor drukt u minder dan 3 seconden op de "" knop. De volgend informatie wordt opgehaald in deze volgorde:

Beeldscherm	Informatie
b01	Huidige temperatuur
b02	Hoogste temperatuur
b03	Laagste temperatuur
b04	Totale spanning
b05	Stroom
b06	Gemiddelde stroom
b07	Resterende capaciteit
b08	Totale capaciteit
b09	Relatieve laadstatus
b10	Absolute laadstatus
b11	Lading/ontlading status
b12	Langste periode zonder oplading
b13	Periode sinds de laatste oplading
d01	Spanning van cel 1
d02	Spanning van cel 2
dn	Spanning van cel n

6.3.9 Foutmeldingen



Werk zelf niet aan uw fiets. Om aan de onderdelen van een fiets te werken heeft u namelijk specialistische kennis, ervaring en gespecialiseerd gereedschap nodig! Breng uw Pedelec naar een fietsenmaker om de fout te laten verhelpen.

Het beeldscherm geeft het aan als er een storing in uw Pedelec is gedetecteerd. Als er een defect wordt bemerkt, verschijnt  op het beeldscherm. Een van de volgende defecten zal worden weergegeven in het veld waar de snelheid wordt aangegeven:

Fout	Uitleg	Foutoplossing
03	Remmen in werking	Controleer of een remkabel vast zit.
07	Bescherming tegen hoogspanning	Breng uw elektrische fiets naar uw dealer of naar een specialist om de fout te laten repareren.
08	Fout in de Hall sensor van de motor	Breng uw elektrische fiets naar uw dealer of naar een specialist om de fout te laten repareren.
10	De temperatuur van de motor bereikt 10 de maximale beschermingswaarde	Stop de e-bike voor een pauze.
12	Fout met de huidige sensor in de regelaar	Breng uw elektrische fiets naar uw dealer of naar een specialist om de fout te laten repareren.
13	Fout met de temperatuursensor in de accu	Breng uw elektrische fiets naar uw dealer of naar een specialist om de fout te laten repareren.
21	Fout met de sensor die de snelheid van de wielen detecteert	Breng uw elektrische fiets naar uw dealer of naar een specialist om de fout te laten repareren.
22	BMS communicatiefout	Breng uw elektrische fiets naar uw dealer of naar een specialist om de fout te laten repareren.
25	Torsie sensor torsie signaleringsfout	Breng uw elektrische fiets naar uw dealer of naar een specialist om de fout te laten repareren.
26	Torsie sensor snelheid signaleringsfout	Breng uw elektrische fiets naar uw dealer of naar een specialist om de fout te laten repareren.
30	Communicatiefout	Breng uw elektrische fiets naar uw dealer of naar een specialist om de fout te laten repareren.

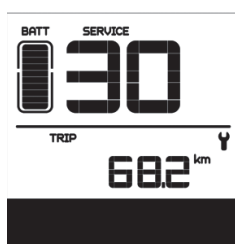

Foutcode display

Opmerking: Foutcode 10 verschijnt waarschijnlijk op het beeldscherm als de e-bike lange tijd achtereen klimt. Dit geeft aan dat de temperatuur van de motor de beschermingswaarde heeft bereikt. In dit geval moet de gebruiker de e-bike stilzetten en pauzeren. Als de gebruiker de e-bike door laat lopen, zal de motor automatisch de stroomtoevoer beëindigen.

6.4 Normale werking

6.4.1 STROOM AAN / UIT

Druk op de "⏻" knop gedurende 2 seconden: Het beeldscherm en het systeem worden ingeschakeld.

Druk opnieuw op de "⏻" knop gedurende 2 seconden: Het beeldscherm en het systeem worden uitgeschakeld.

Na 5 minuten zonder activiteit wordt het systeem automatisch uitgeschakeld.

6.4.2 Het kiezen van de niveaus van ondersteuning door de motor

Druk op de "+" of "-" knop om te wisselen tussen de verschillende ondersteuningsniveaus. Het laagste niveau is niveau 1; het hoogste is niveau 5. Het standaardniveau bij inschakeling is niveau 1. Als er geen nummer wordt aangegeven geeft de motor geen ondersteuning.

Weergave op het beeldscherm als u een van de vele ondersteuningsniveaus kiest.

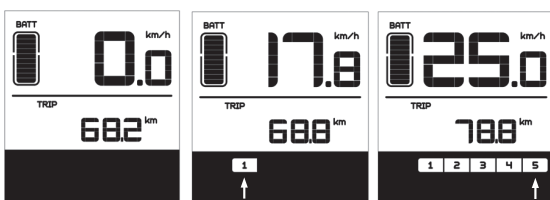

Geen ondersteuning Ondersteuningsniveau 1 Ondersteuningsniveau 5

6.4.3 Wisselen tussen de afstandsmodus en de snelheidsmodus

Druk kort op de "i" knop om te wisselen tussen afstand en snelheid op het beeldscherm. Eerst wordt de enkele-rit afstand weergegeven (TRIP km) → dan de totale afgelegde afstand (TOTAL km) → de maximale bereikte snelheid (MAXS km/u) → en tenslotte de gemiddelde snelheid (AVG km/u).

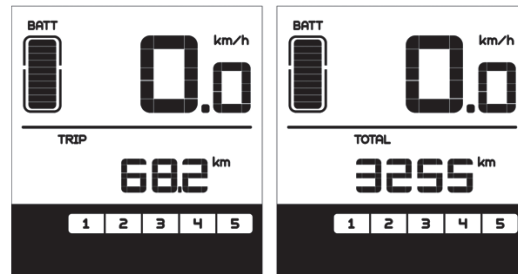

TRIP

TOTAL

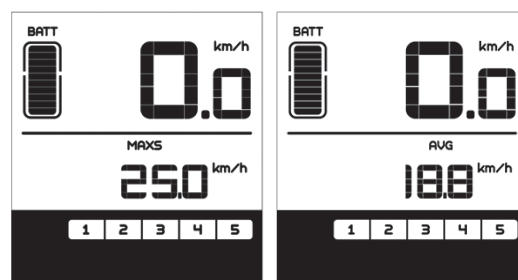

MAXS

AVG

6.4.4 Het aan- en uitzetten van de fietsverlichting en verlichting van het beeldscherm

Druk op de "☰" knop gedurende 2 seconden: De beeldscherm verlichting en de verlichting van uw Pedelec zijn ingeschakeld. Druk opnieuw op de "☰" knop gedurende 2 seconden: De fietsverlichting en de beeldschermverlichting worden allebei uitgeschakeld. Zodra u het beeldscherm in het donker gebruikt, zal de verlichting van uw Pedelec ook automatisch ingeschakeld worden. Uitzondering: Als u het licht manueel aangezet heeft, moet u het ook manueel uitschakelen. Het beeldscherm biedt vijf niveaus van felheid.

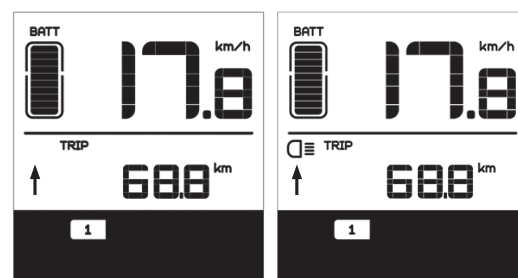

Uitgeschakeld

Ingeschakeld

6.4.5 Trapondersteuning

i Uw Pedelec heeft een fietsondersteuning die uw fiets voortbeweegt aan een snelheid van 6 km/u zonder dat u hoeft te trappen. Dit zal u helpen de Pedelec op steile hellingen omhoog te trappen.

i De modellen met fietsondersteuning zijn niet bedoeld om u te helpen bij het rijden of bij het beginnen met rijden op uw fiets! De motor loopt dan het risico oververhit te raken. Gebruik de trapondersteuning alleen als u echt op uw Pedelec aan het trappen bent. De wielen moeten contact met de grond hebben. Als u deze aanwijzingen niet opvolgt loopt u het risico op verwonding.

Houd de "WALK" knop op het bedieningspaneel gedurende 2 seconden ingedrukt. Trapondersteuning is ingeschakeld. "WALK" verschijnt op het beeldscherm. Zodra u de toets loslaat wordt de trapondersteuning modus uitgeschakeld.

Wisselen tussen de motorondersteuning en de trapondersteuning modus.

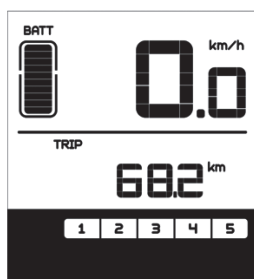

Indicator voor de motorondersteuning.

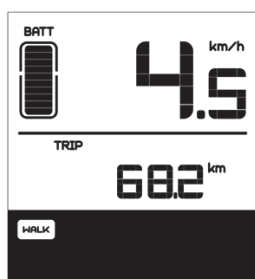

Indicator voor de trapondersteuning modus

6.4.6 Indicatie laadstatus

i Om zeker te zijn van een optimale prestatie van uw Pedelec, controleert u de laadstatus van uw accu voor elke rit. Als het beeldscherm aan staat, geven de 10 LEDs een indicatie.

Een bepaald aantal balkjes en de omlijsting van de accu LCD lampjes zullen oplichten om de actuele laadstatus (zie diagram) te tonen. Als alle 10 lampjes uit zijn en het digitale scherm

knippert, betekent dit dat u meteen uw accu moet opladen.

Het oplaadstatus scherm





Aantal balkjes	Laadstatus
10	$\geq 90\%$
9	$75\% \leq C < 90\%$
8	$60\% \leq C < 75\%$
7	$50\% \leq C < 60\%$
6	$40\% \leq C < 50\%$
5	$30\% \leq C < 40\%$
4	$20\% \leq C < 30\%$
3	$10\% \leq C < 20\%$
2	$8\% \leq C < 10\%$
1	$5\% < C < 8\%$
Het digitale scherm knippert	$\leq 5\%$

7 ONDERHOUD

 Schakel de elektrische motor uit en verwijder de accu voordat u werkzaamheden uitvoert aan uw pedelec. Wanneer u dit niet doet, kan dit leiden tot ernstig letsel en/of een elektrische schok.

 Houd alle onderdelen van het elektrisch systeem schoon. Maak voorzichtig schoon met een vochtige, natte doek. De onderdelen mogen niet ondergedompeld worden in water of schoongemaakt met een waterstraal of stoomstraal. Als de onderdelen niet meer functioneren, neemt u contact op met uw dealer.

 Maak de pedelec niet schoon met een stoomstraal, hogedrukreiniger of waterslang. Water kan doorsijpelen in de elektrische onderdelen of aandrijving en de apparatuur stuk maken.

 De frequentie van het onderhoud hangt af van de rijomstandigheden. Reinig de ketting regelmatig met een geschikte kettingreiniger. Gebruik nooit alkalische of zure reinigingsproducten om roest te verwijderen. Gebruik van dergelijke reinigingsmiddelen kan de ketting beschadigen, met mogelijk ernstig letsel tot gevolg.

 Laat onderhoud, reparaties en herstelwerk uitsluitend uitvoeren door gekwalificeerd personeel en alleen met originele onderdelen. In geval van een platte band of een ander technisch probleem laat u uw dealer de reparaties uitvoeren.

8 BEREIK VAN UW PEDELEC

 Het is het beste om de accu op te laden als het warm is en hem te plaatsen vlak voor u vertrekt.

Gegevens over de actieradius zijn gebaseerd op optimale omstandigheden. De volgende factoren kunnen de actieradius beïnvloeden:

- **Mate van ondersteuning:** Hoe hoger de gebruikte ondersteuning, hoe meer energieverbruik en hoe kleiner de actieradius.
- **Rijstijl:** Met een optimaal gebruik van de versnellingen kunt u energie besparen. In de lagere versnellingen heeft u minder vermogen nodig, minder ondersteuning en verbruikt uw pedelec minder energie.
- **Omgevingstemperatuur:** Accu's ontladen sneller bij een lage buitentemperatuur en krijgen daardoor een kleine actieradius.
- **Terrein:** In heuvelachtig terrein is meer energie nodig, waardoor de actieradius afneemt.
- **Weer en gewicht voertuig:** Naast de omgevingstemperatuur heeft ook de wind invloed op de actieradius. Bij harde tegenwind is meer vermogen nodig voor het rijden. Bagage enz. verhoogt het gewicht, waardoor meer kracht nodig is.
- **Technische toestand van uw pedelec:** Door te zachte banden stijgt de rijweerstand, vooral als u over een glad oppervlak rijdt, zoals asfalt. De actieradius van uw pedelec kan afnemen door een aanlopende rem of een slecht onderhouden ketting.
- **Laadstatus van de accu:** De laadstatus geeft aan hoeveel elektrische energie is opgeslagen in de accu op een bepaald moment. Meer energie betekent een grote actieradius.

9 VERVOER VAN DE PEDELEC

 Verwijder de accu van de pedelec voor het vervoer, en vervoer deze apart.

De accu wordt niet beschouwd als gevaarlijk materiaal als het wordt vervoerd om de pedelec te kunnen laten werken. De accu wordt gevaarlijk materiaal als het op enige andere wijze wordt vervoerd. In dit geval moet u de toepasselijke richtlijnen opvolgen.

 Verzend de accu nooit zelf. Accu's worden beschouwd als gevaarlijke materialen. Verzend de accu van uw pedelec alleen via uw gespecialiseerde dealer. De accu kan vlam vatten of exploderen onder bepaalde omstandigheden.

 **Met de auto**
U kunt uw pedelec met de auto vervoeren zoals u normaal een pedelec vervoert. Voordat u de pedelec vervoert, verwijdert u de accu en vervoert deze afzonderlijk. Het gewicht van de pedelec vereist een steviger rek. Pas altijd uw rijgedrag aan aan de lading die u op de drager heeft.



Per trein

Dezelfde regelgeving als voor het transport van een fiets is van toepassing. Voordat u gebruik maakt van openbaar vervoer dient u op de hoogte te zijn van welke bussen en treinen u kunt nemen. Het is het beste om de accu van de fiets te halen voordat u gebruik maakt van openbaar vervoer.

10 ONDERDELEN DIE VERVANGEN MOGEN WORDEN OP DE S-PEDELEC/PEDELEC

10.1 Deze S-Pedelec onderdelen mogen vervangen worden

Bij de goedkeuringsprocedure van de fiets is bepaald welke onderdelen voor de fiets gebruikt mogen worden. In andere woorden, de pedelec is alleen toegestaan als uw voertuig deze onderdelen gebruikt of vervangende onderdelen die goedgekeurd zijn voor gebruik met uw model.

Als vervolgens onderdelen vervangen worden, dient u deze te vervangen door originele onderdelen of vervangingen die goedgekeurd zijn voor gebruik op uw pedelec, zo niet dan moet u afzonderlijk toestemming vragen aan de TÜV of uw plaatselijke regelgevende instantie.

10.2 Deze pedelec onderdelen mogen vervangen worden

Gids voor onderdelen die vervangen mogen worden op CE-goedgekeurde pedelecs met ondersteuning bij het trappen tot 25 km/uur

Categorie 1

Componenten die alleen vervangen mogen worden met toestemming van de fabrikant van de fiets/systeem leverancier:

- Motor
- Sensoren
- Elektrische sturing
- Elektrische kabels
- Bedieningspaneel op het stuur

- Display
- Accuset
- Oplader

Categorie 2

Componenten die alleen vervangen mogen worden met toestemming van de fabrikant van de fiets:

- Frame
- Veerpoot
- Fietsvork en ophangingsvork
- Wiel voor de naafmotor
- Remsysteem
- Remblokken (velgremmen)
- Bagagerek (bagagerekken bepalen hoeveel gewicht het wiel kan dragen). Zowel positieve als negatieve veranderingen aan de fiets kunnen de berijdbaarheid van de fiets aanzienlijk beïnvloeden ten opzichte van die door de fabrikant is meegegeven.)

Categorie 3 *

Componenten die vervangen mogen worden volgens de fabrikant van de fiets of de fabrikant van fiets onderdelen:

- Trapper (uitsluitend als de afstand tussen de bevestigingspunten van de trapper en de krukarmen, d.w.z. de q factor, gehandhaafd blijft).

Categorie 4

Componenten die geen speciale soort toestemming nodig hebben om vervangen te worden:

- Tandwiel/riemschijf/kettingtandwiel (uitsluitend als het aantal tanden en de diameter hetzelfde zijn als in de originele beschrijving van de fiets)

11 TIPS VOOR BESCHERMING VAN HET MILIEU / AFVAL

Algemeen schoonmaken en onderhoud: Houd rekening met het milieu als u onderhoud pleegt aan uw pedelec of deze schoonmaakt. Waar mogelijk moet u verzorgende en reinigende producten gebruiken die biologisch afbreekbaar zijn. Let erop dat geen schoonmaakmiddelen via de riolering afgevoerd worden.

Accu's voor de pedelec

Accu's van pedelecs en e-bikes moeten behandeld worden als gevaarlijke producten en moeten daarom voorzien zijn van verplichte speciale labels. Ze moeten afgevoerd worden door gespecialiseerde verkopers of fabrikanten.

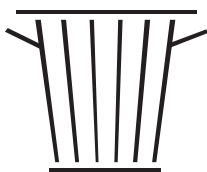
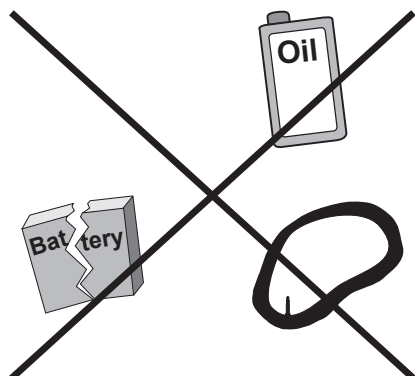
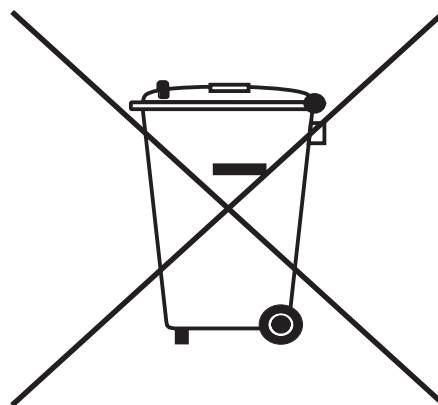

12 SPECIFICATIES

12.1 Accu

Standaardinstellingen	BT C01.340.UART	BT C01.450.UART	BT C01.600.UART	BT C01.750.UART
Nominale spanning	43 V DC	43 V DC	43 V DC	43 V DC
Nominale capaciteit	7,8 Ah	10,4 Ah	14 Ah	17,5 Ah
Vermogen	340 Wh	450 Wh	600 Wh	750 Wh
Laadmodus	CC-CV (Speciale 5P-oplader)	CC-CV (Speciale 5P-oplader)	CC-CV (Speciale 5P-oplader)	CC-CV (Speciale 5P-oplader)
Continue laadstroom	2A ~ 4A	2A ~ 4A	2A ~ 4A	2A ~ 4A
Laadtijd	4,5 u met een 2 A-lader	6,5 u met een 2 A-lader	5,5 u met een 3 A-lader	6,5 u met een 3 A-lader
Bedrijfstemperatuur tijdens het laden	0 ~ 45 °C	0 ~ 45 °C	0 ~ 45 °C	0 ~ 45 °C
Ontladen	-20 ~ 60 °C	-20 ~ 60 °C	-20 ~ 60 °C	-20 ~ 60 °C
Opslag (Bij 35% TOS, -10° ~ 35 °C)	6 maanden	6 maanden	6 maanden	12 maanden
Aantal malen oplaadbaar	500 (60% Lading (@20 ± 5 °C, Opladen @ 0,2 C en ontladen @ 0,5 C))	500 (60% Lading (@20 ± 5 °C, Opladen @ 0,2 C en ontladen @ 0,5 C))	500 (60% Lading (@20 ± 5 °C, Opladen @ 0,2 C en ontladen @ 0,5 C))	500 (60% Lading (@20 ± 5 °C, Opladen @ 0,2 C en ontladen @ 0,5 C))
Actieradius*	tenminste 35 km	tenminste 50 km	tenminste 65 km	tenminste 85 km
Plaats	achterdrager	achterdrager	achterdrager	achterdrager

Standaardinstellingen	BT C01.340.UART	BT C01.450.UART	BT C01.600.UART	BT C01.750.UART
Afmetingen (LxBxH)	408x123x70 mm	408x123x70 mm	408x123x70 mm	408x123x70 mm
Gewicht	3 kg	3,5 kg	3,5 kg	4 kg

*Ideale omstandigheden: Vlak terrein, gemiddelde snelheid ongeveer 15 km/uur, geen tegenwind, omgevingstemperatuur ongeveer 20 °C, fietsonderdelen van hoge kwaliteit, bandprofiel

en druk met minimale rolweerstand, een ervaren e-bike fietser (die altijd correct wisselt van versnelling), bijkomend gewicht (zonder het gewicht van de fiets) < 70 kg.

12.2 Oplader

- Bedrijfsspanning: 100 ACV–240 ACV, 47 – 63 Hz
- Nominale uitgangsspanning: 49.2 V
- Uitgangsstroom: 2 A ± 0.2 A
- Minimale spanning acculading: 24 ± 2 V
- Timing beveiliging: 15 ± 1 uur
- Temperatuur beveiliging: NTC < 0 ± 3 °C or NTC > 55 ± 3 °C
- Wisselstroom aansluiting: 2 PIN Europese Standaard
- Certificaat: CE, GS

12.3 Aandrijfeenheid (mid-aandrijf motor)

Bedrijfsspanning (DCV)	36	/	43	/	48
Nominaal vermogen (W)	250	350	/	250	350 / 250 350
Nominale efficiëntie (%)	≥80%				
Nominale rotatiesnelheid (rpm)	100±5				
Maximale torsie	≥80				
Kettingwiel	36 tanden (aanbevolen), 38 tanden (optioneel), 42 tanden (optioneel)				
Optionele kettingkast	Complete bedekking/p-vormige bedekking				
Gewicht (kg)	3.9				
Sensoren	Snelheidssensor trapbekrachtiging, torsiesensor trapbekrachtiging, snelheidssensor fietswiel, temperatuursensor				
Geluid (dB)	<55				
Temperatuur noodzakelijk voor gebruik	-20°C~55°C				
Beschermingsniveau (bescherming tegen stof, bescherming tegen water)	IP 66				
Certificaat	CE ROHS/ EN14766/ EN14764/ REACH				
Optionele functies	Optionele Bluetooth module, sensormodule voor versnellingen, voorlicht en achterlicht module met 500mA/6V gelijkstroom, programmeerfunctie.				